

※ リースのみ取扱製品
※ 在庫要確認願います

アルミ先行手摺

※この製品のメーカーはホリー株式会社であり、メーカーでの商品名は「HORY UP 零」になります。

弊社リース機材センターにて据置式先行手摺「アルミ先行手摺」の取扱いを2016年4月より開始致しました。

所有数が限られているので、ご注文の際には**必ず在庫確認**を行って下さい。

※メーターサイズ・610スパン・妻側タイプは対応していません。

■製品特徴

- 1.アルミ製で軽量。持ち運びもスムーズ。
- 2.フレームは強度カアプの角型形状。
- 3.入れやすく抜けにくい独自のクサビ金物。
- 4.安全帯を1枠の中で取り外す事なく、端から端まで使用可能なフレーム形状。
- 5.部材交換が可能で不良や修理のコスト削減。

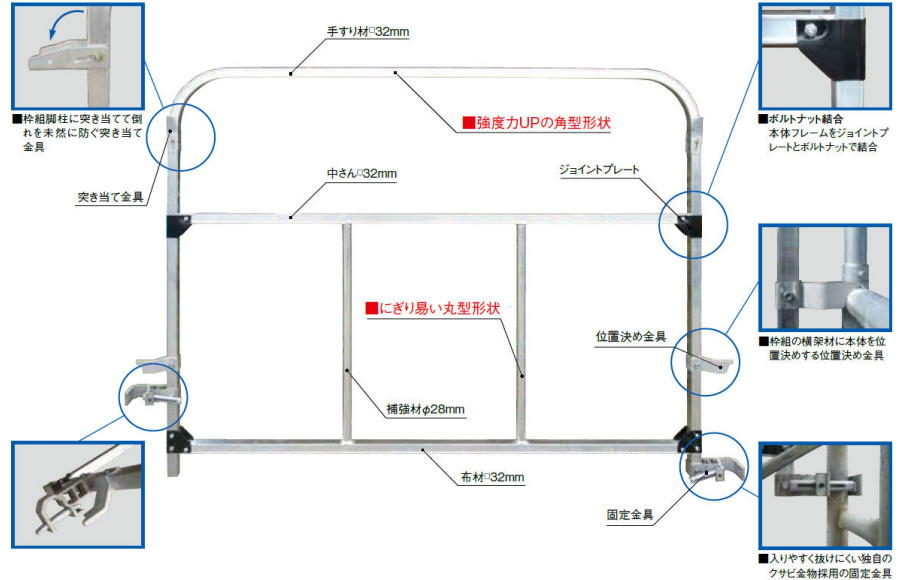

■組立手順



1. 先行手すり枠の上部位置決め金具を枠組の横架材に乗せます。



2. 先行手すり枠の下部固定金具が枠組の脚柱にセットできる位置まで半転させます。



3. →



4. 先行手すり枠の下部固定金具にクサビを打ち込んで固定します。もう一方の下部固定金具を同様にクサビを打ち込んでセット完了。

■仕様図

インチタイプ
(枠内側)

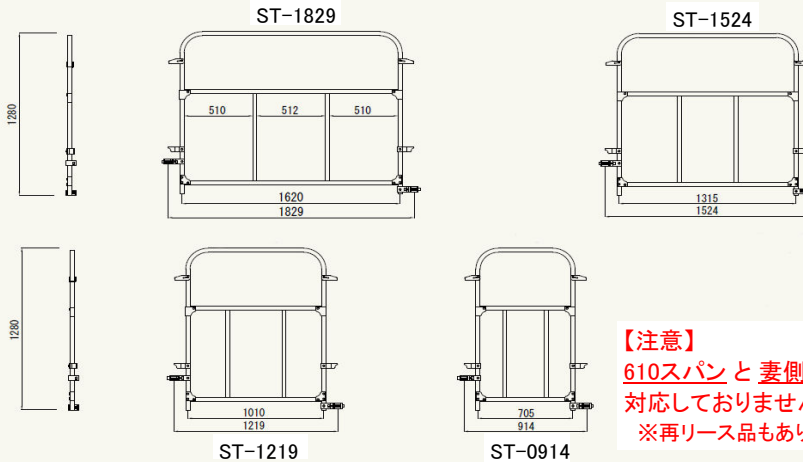

【注意】
610スパンと妻側タイプは対応していません。
※再リース品もありません。



型式	使用スパン	重量(kg)
ST-1829	1829mm	7.7
ST-1524	1524mm	7.1
ST-1219	1219mm	6.5
ST-0914	914mm	5.9